

ech. 1/2

## Descriptif

Brise-soleil en profil aluminium extrudé.  
Alliage d'aluminium qualité bâtiment : 6060T5.

Traitements de surface réalisables :  
- Anodisation avec label QUALANOD.  
- Thermolaquage avec label QUALICOAT.

Montage fixe :  
- Fixation par patte aluminium glissée dans feuillure du profil et bloquée par visserie inox.

## Applications

Fixe

Mobile

- Horizontal
- Vertical
- Auvent-oblique
- Patte

## Portées maximales suivant inclinaisons et zones

inclinaisons	0 à 30°	45°	90°
zones			
<b>Z2</b> 105daN/m <sup>2</sup>	4,19 m	3,83 m	3,54 m
<b>Z4</b> 157,5daN/m <sup>2</sup>	3,73 m	3,39 m	3,10 m

Informations données à titre indicatif.  
Calcul pour une déformation limitée à 1/100 sous effet du vent maximum selon la zone 2 : 105 daN/m<sup>2</sup> et la zone 4 : 157,5 daN/m<sup>2</sup> entre deux appuis simples.

flasque



AL 240  
Flasque simple

pattes



PF 050  
Patte 0°



PF 45 50  
Patte 45°



Patte spéciale pliée  
à l'inclinaison souhaitée  
de 0 à 30°

Principes de montage

Montage fixe

Inclinaison à 0°

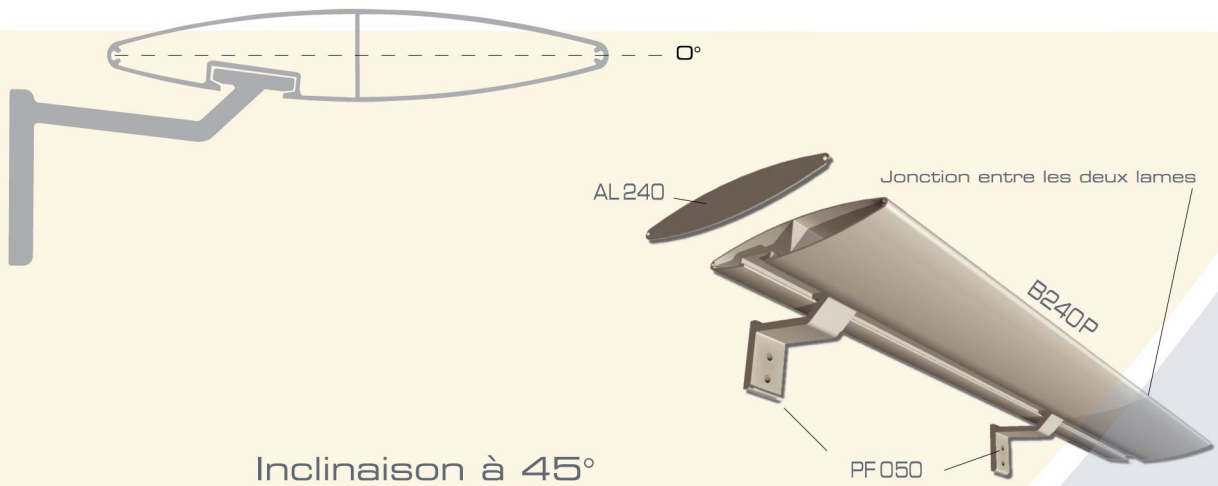

Inclinaison à 45°

