

ech. 1/2

Descriptif

Brise-soleil en profil aluminium extrudé.
Alliage d'aluminium qualité bâtiment : 6060T5.

Traitements de surface réalisables :

- Anodisation avec label QUALANOD.
- Thermolaquage avec label QUALICOAT.

Montage fixe :

- Avec ou sans embouts directement dans les alvéoivis.

Montage mobile :

- Fixation par flasque alu et axe inox
- Motorisation par verin électrique et tringlerie inox.

Portées maximales suivant inclinaisons et zones

inclinaisons	0 à 30°	45°	90°
zones			
Z2 105daN/m ²	5,05	4,61	4,27
Z4 157,5daN/m ²	4,50	4,08	3,73

Informations données à titre indicatif.
Calcul pour une déformation limitée à 1/100 sous effet du vent maximum selon la zone 2 : 105 daN/m² et la zone 4 : 157,5 daN/m² entre deux appuis simples.

Applications

Fixe

Mobile



Horizontal



Vertical



Auvent-oblique



Pince

Flasques



SE300
Flasque simple



AF45300
Flasque 2 oreilles
pour inclinaison 45°



AP300
Flasque simple
1 axe rétractable



AM300
Flasque 1 oreille
1 axe rétractable

Bouchon Alu



à façon
Flasque spéciale
découpe à façon



SE300
Sabot aluminium
inclinaison 30 et 45°

Principes de montage

Montage fixe

Lame entre porteurs

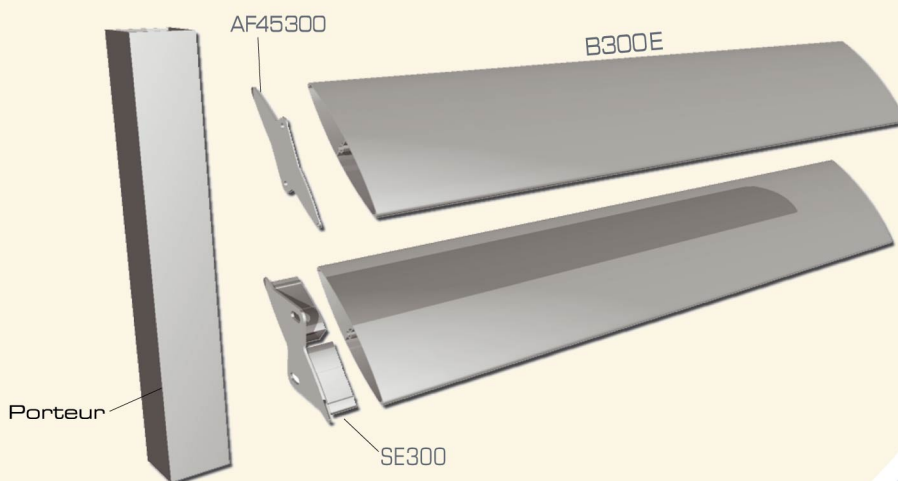

Montage mobile

